

Adapter mit zwei Steckdosen 2,5 A 250 V

DIN
49 437

Adapter with two socket-outlets 2.5 A 250 V

Zusammenhang mit regionalen und internationalen Normen siehe Erläuterungen.

Maße in mm

1 Anwendungsbereich

Diese Norm gilt für Adapter mit zwei Steckdosen 2,5 A 250 V zur Aufnahme zweipoliger Stecker Form F nach DIN 49 464 Teil 1.

2 Maße, Bezeichnung

Der Adapter braucht der bildlichen Darstellung nicht zu entsprechen; nur die angegebenen Maße sind einzuhalten. Stecker-Eingriffsflächen dürfen jedoch nur die dargestellten Einführungsöffnungen enthalten.

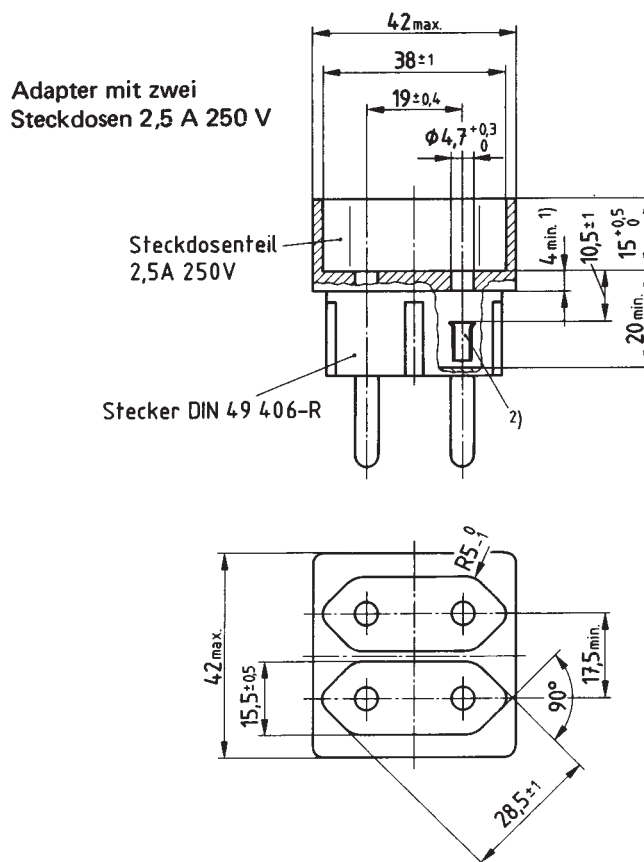

Bezeichnung eines Adapters mit zwei Steckdosen 2,5 A 250 V:

Adapter DIN 49 437 – 2,5 – 250

- 1) Länge des zylindrischen Teils der Einführungsöffnungen für Steckerstifte.
- 2) Kontaktbuchsen zwischen 3,5 und 4,3 mm federnd.

Fortsetzung Seite 2

Deutsche Elektrotechnische Kommission im DIN und VDE (DKE)